

CONTOUR+

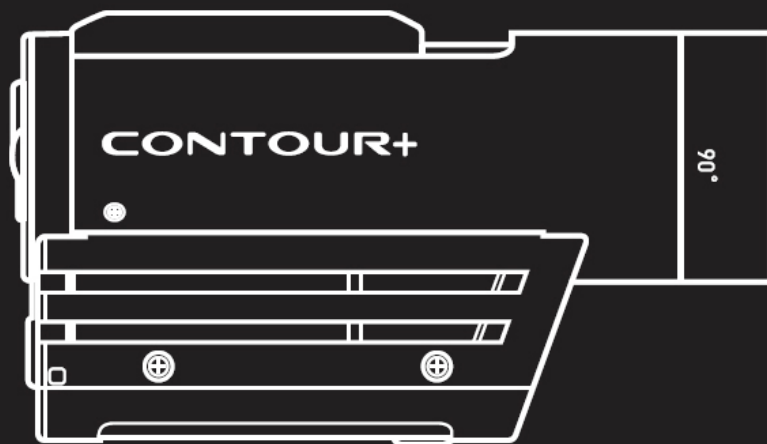

EST Kasutusjuhend

CONTOUR

Kiirjuhend

KAAMERAST

- A Salvestamine/ GPS staatus
- B Salvestamislüliti
- C Bluetoothi nupp
- D Pöörlev objektiiv
- E Mikrofoni pistik
- F Aku lahter
- G Akulukustus
- H Kaardi vormindamisnupp
- I USB
- J Vormindaslüliti
- K microSD-kaart
- L Connect View lahter
- M HDMI
- N Mälustaatus
- O Sisse-/väljalülitamine
- P Aku staatus

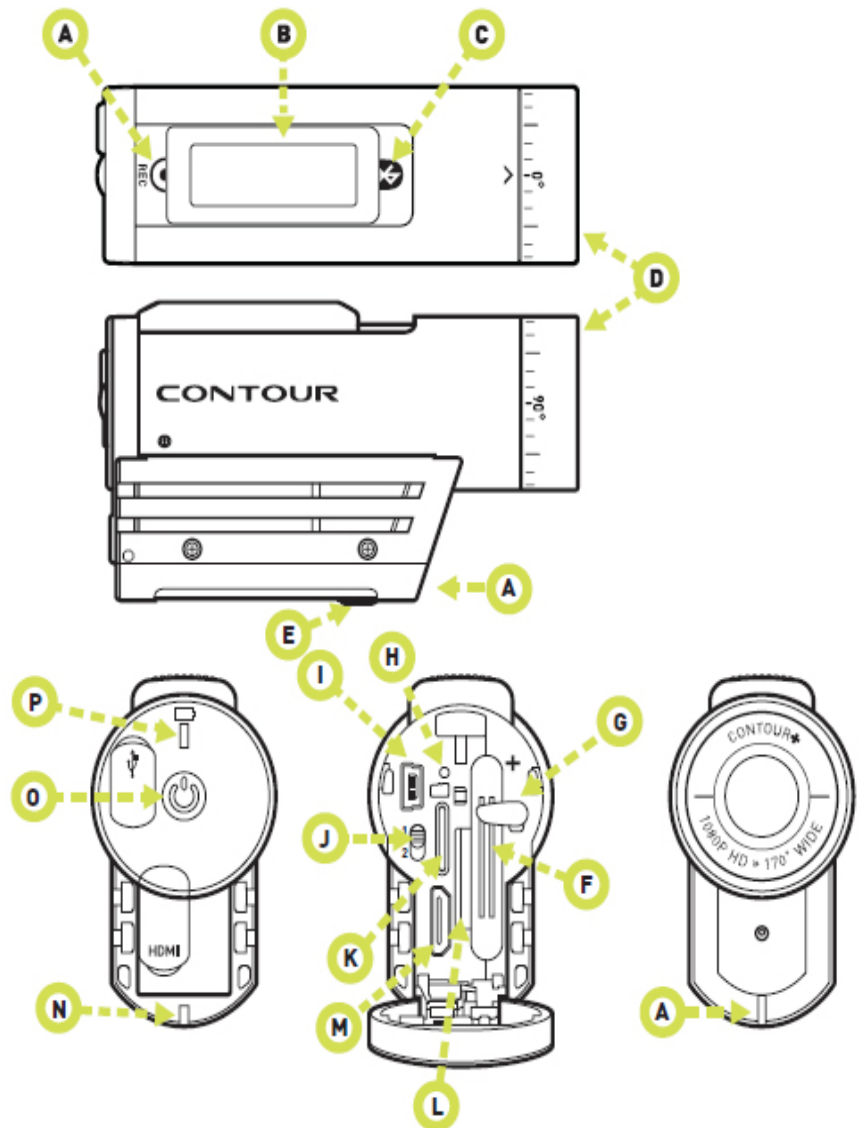

CONTOUR+

PÕHIFUNKTSIOONID

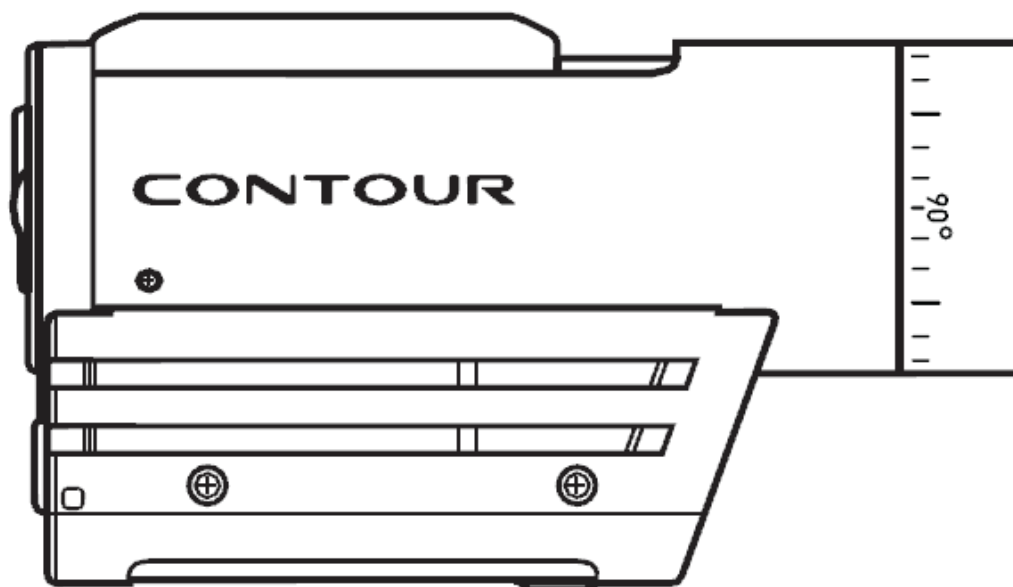

+ ESIMESED SAMMUD

- + Avamiseks lükake klapp ülesse.
- + Paigaldage aku õige polaarsusega
- + Pange kaamera tagumine kate tagasi ning tõmmake see alla nii, et see kinni klõpsataks.

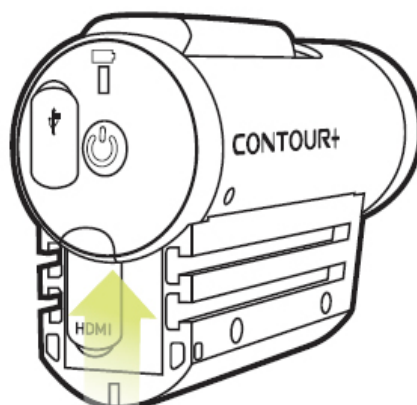

+ SISSELÜLITAMINE

- + Vajutage korra tugevalt sisse-/väljalülitamisnupu.
- + Te kuulete signaaltooni ning esiküljel olev salvestami-/GPS- LED vilgub roheliselt.
- + Nüüd olete valmis salvestama.

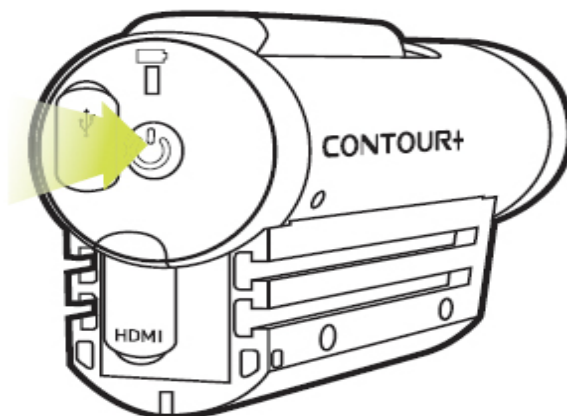

Viide: Kui kaamera loob GPS-ühendust põleb salvestamisnupp.

+ SALVESTAMINE

- + Alustamine: Lükake salvestamisnupp ette. Kaamera piiksub korra ning esiküljel olev salvestami-/GPS- LED hakkab punaselt põlema.
- + Lõpetamine: Lükake salvestamisnupp tagasi. Kaamera piiksub 2 korda ning esiküljel olev salvestami-/GPS- LED hakkab roheliselt põlema..
- + Õnnileme, Te salvestasite oma esimese video!

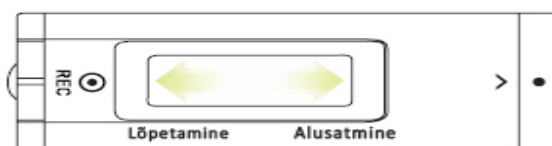

+ GPS-FUNKTSIOONI KASUTAMINE

Contour+ seadmes lülitub GPS automaatselt sisse, kui Te kaamera sisse lülitate. GPS moodul vajab 4 GPS satelliiti, et oma asukohta fikseerida. Kaamera esiküljel asuv Salvestami-/GPS-LED vilgub (kas roheliselt või punaselt, olenevalt sellest, kas kaamera salvestab või mitte), kui kaamera satelliite otsib ning kinnitust hangib. Kui kinnitus on hangitud, jääb salvestamis-/GPS-LED püsivalt põlema (roheline või punane).

Kaamera GPS mooduli ühendust satelliitidega võivad ümbruskonna erinevad tegurid mõjutada. Contour + suudab kõige tõhusamalt ühendust lageda taeva all või takistusteta silmapiiriga hoida. Peamised keskkona tegurid on järgmised:

- + Väljas (GPS ei toimi toas või takistatud õhuliini korral).
- + Väلتige kõrgeid hooneid, kaljusid või esemeid, mis blokeerivad taevast või silmapiiri.
- + Väلتige looduslike või linnamaastiku "kanjoneid", kus satelliidi signaal võib enne kaamerani jõudmist ringi pörgata.
- + Kaamera salvestamislüliti (seal asub GPS antenn) ei tohi riietuse, muude seadmete või kasutaja kehaga kaetud olla.
- + Kaamera aku on väga täis laetud (rohkem, kui 30%).
- + Muid elektroonilisi seadmeid ei ole lähedal, mis võiks tekitada elektroonilist müra võib segada kaamera antenni.
- + Puid ei ole pea kohal.
- + Kaamera on paigal, kuni Fix on omandatud.

Märge: Contour + salvestab videot ka siis, kui GPS-süsteemi ei ole saanud Fix-i.

Ideaalse konditsioonide puhul (nagu üleval mainitud) saavutab Contour+ Fix-i 30-60 sekundiga. Kui Teie kaamera ei saavuta Fix-i 4 minuti jooksul, siis lülitage kaamera välja, eemaldage aku vähemalt 10 sekundiks, paigaldage aku uuesti ning lülitage kaamera sisse. See protsess lähtestab GPS mooduli.

Kui Contour + on saavutanud Fix-i kahe kuni nelja tunni jooksul peale seadme väljalülitamist ning aku on jäänud kaamerasse, siis saavutab kaamera järgmise Fix-i tavaliselt vähem kui 30 sekundiga seda juhul, kui seadet toitega varundada. Ühendage Contour+ „Storyteller-iga“ või kasutage mobiili app-i, et automaatselt AssistNow fail microSD kaardile ja kaamera mälu laadida. See fail sisaldab aktuaalsete GPS satelliitide orbiitide kõrvalekalletega seotud andmetega ja aitab GPS moodulil saavutada Fix-i kiiremini (sageli vähem, kui 30 sekundiga).

+ KAAMERA SEADISTAMISLÜLITI

Tagumise katte all oleva lülitiga saate video formaati muuta.

Standardformaadid

- 1: 1280 x 720 @ 60 kaadrit sekundis
- 2: 1920 x 1080 @ 30 kaadrit sekundis

Alternatiivsed formaadid:

- + 1280 x 960 @ 30 kaadrit sekundis
- + 1280 x 720 @ 30 kaadrit sekundis
- + Pildirežiim

+ TOIDE

Laadimine

- + Ühendage kaamera UBS juhtme abil arvutiga.
- + Punane tuli viitab laadimisele.
- + Laadimine lõpetatakse peale u. 4 tundi, peale seda põleb tuli roheliselt.

Väljalülitamine

- + Hoidke sisse-/väljalülitamise nuppu 3 sek. all.
- + Te kuulete 2 korda signaaltooni ja lambid kustuvad.

Viide: Lülitage kaamera alati enne SD-kaardi eemaldamist välja.

+ **STAATUS** Vajutage sisse-/väljalülitamise nuppu, et staatust kontrollida.

+ **Vaba mälu/aku**

Roheline: > 50 %

Kollane: 20-50 %

Punane: < 20 %

+ **VEATEATED**

Kui kaamera ei saa vea tõttu salvestada, kostub 3 signaaltooni. Vaadake staatuse LED selgitamiseks, mis on valesti.

+ Aku staatus vilgub punaselt ja kaamera lülitub välja. Liiga vähe akut.

+ Mälutuluke vilgub kollaselt. micro SD kaart puudub.

+ Mälutuluke vilgub punaselt. micro SD kaart on täis.

+ Mälutuluke vilgub punaselt ja kollaselt. microSD kaarti on vaja vormindada.

+ **PÖÖRDHOIDIK LAMEDATELE PINDADELE**

+ Hoidikut peaks kivri-
toatemperatuuril kinnitama.

+ Otsige kaamera paigaldamiseks
sobiv koht. See koht peaks sile ja
lame olema.

+ Kaamera positsiooni ja nurga
kontrollimiseks paigaldage
kaamera hoidikule ning
salvestage testvideo.

+ Puhastage pind ning paigaldage
hoidik. Peale 24 tundi on liim
täielikult kuivanud.

+ Lukustage kaamera
hoidikrööbastele.

+ Eemaldage hoidiku lukustus ning
keerake kaamerat, kuni olete
ideaalse nurga leidnud.

+ Vajutage lukule, et kaamera
lukustada.

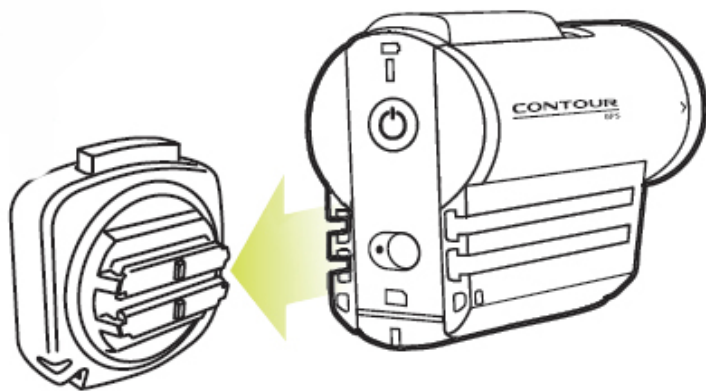

Märge: Enne kaamera kasutamist, palume Teil veenduda, et see on kindlalt kinnitatud, kuna Contour kaotatud kaamerate eest ei vastuta.

+ KINNITUSRIHM

- + Tehke kinnitusrihm lahti.
- + Lükake rihma üks ots kaamera külgmisest avast läbi ning siis uuesti tagasi.
- + Kinnitage kinnitusrihma teine pool hoidikule.
- + Sulgege kinnitusrihm.

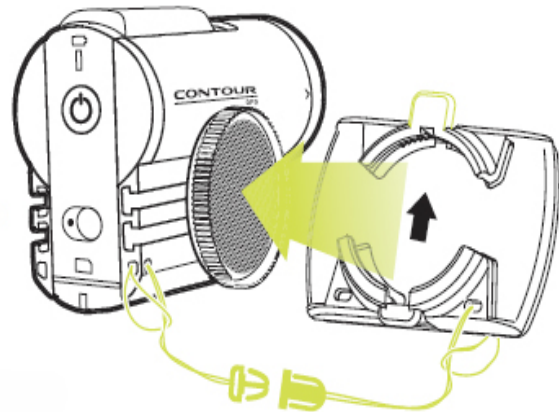

Viide: ÄRGE KINNITAGE KAAMERA RIHMA, KUI SEE ON KIIVRILE VÕI PRILLIDELE KINNITATUD VÕI TUGEVA TUULE KORRAL VÕI KUI TE KASUTATE KAAMERAT SUURTEL KIIRUSTEL VÕI, KUI KAAMERA HOIDIKULT LAHTI TULLA NING RIHMAL OLEVATE KINNITUSTEGA VIGASTUSI TEKITADA VÕIB. RIHMA KINNITAMISEGA KAAMERALE LOOBUTE TE KÕIKIDEST RIHMA KASUTAMISEST TULENEVATEST NÕUETEST CONTOUR INC., SELLEGA SEOTUD ETTEVÕTETE, TÖÖTAJATE NING JUHTIDE SUHTES.

CONTOUR+

LAIENDATUD FUNKTSIOONID

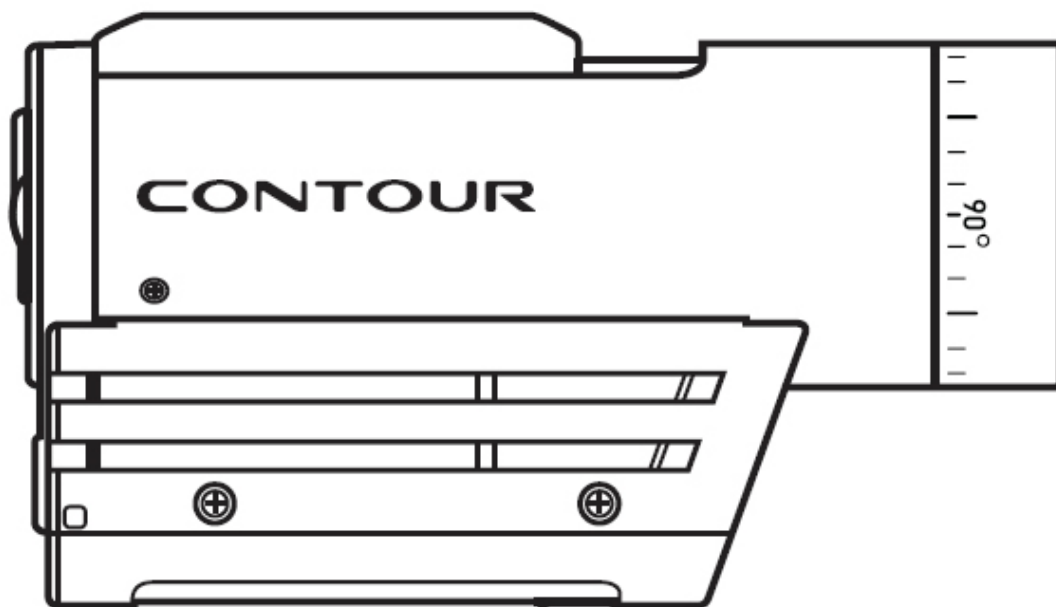

+ TARKVARA

- + **Contour Storyteller** - Töötlemistarkvara Mac-ile ja PC-le, mis ühtendatakse USB kaabli kaudu Teie kaameraga. www.contour.com/support
- + **Mobile App** – Kasutatakse Connect View-kaardiga kaamera asendi määramiseks ning seadistuste muutmiseks. www.contour.com/mobile

+ KAAMERA SEADISTUSTE MUUTMINE

Laadige Storyteller oma arvutile, ühendage kaamera USB kaabli kaudu arvutiga, avage Storyteller ning valige „Tools → Configure Camera“ (Tööriistad → Kaamera seadistamine). Või sooritage muudatused mobiili app-iga. Teie käsutuses on järgmised seadistused:

- | | | |
|---------------------------------|------------------|----------------------------|
| + Resolutsioon ja kaadrisagedus | + Kontrast | + GPS-Sample-Rate |
| + Kokkupuude | + Helitugevus | + GPS-tulemuslikus |
| + Pildi teravus | + Valge tasakaal | + Automaatne väljalülitusx |

+ VALGE TASAKAALU SEADISTAMINE

Kui kaameral on alustatud voogesitus, siis on Teil üle menüü juurdepääs valge tasakaalule

Automaatne (standard)	5.000 K päevavalgus D50	9.000 K vari
2.800 K hõõglamp	6.500 K kaetud D65	10.000 K xenon HID
4.000 K külmvalge	7.500 K pilvine	

+ ANDMETE ALLA LAADIMINE OTSE KAAMERA KAUDU

- + Ühendage kaamera USB kaabli abil PC või Mac-iga.
- + Kaamerat tuvastatakse kui tavaline andmekandja.
- + Navigeerige ühendatud kaamera juurde.
- + Video- ning pildiantmed leitakse kaustast \DCIM\100MEDIA. Te saate andmeid kõvakettale kopeerida ning soovitud playeriga esitada, mis .mov faile toetab (nt.: Quicktime, Windows Media Player, Storyteller ja VLC).

Mac: Veenduge, et Te tühjendate paberikorvi, kui Te kaamera arvutiga ühendate ning andmeid micro-SD kaardilt kustutate. Teisel juhul jäävad need andmed microSD kaardile varjatud kausta ning see võib viia probleemideni videode salvestamisel.

+ HDMI-VIDEO ESITAMINE

- + Ühendage sisselülitatud kaamera HDMI-kaabli abil ekraaniga
- + Kaameral näidatakse microSD-kaardil salvestatud videotest väikeseid eelvaate pilte.
- + Vajutage korraks sees/väljas nupule, et läbi videode lehitseda.
- + Lükake salvestamisnuppu ette, et videot täisformaadis mängida.
- + Lükake salvestamisnuppu taha, et video esitamist peatada.
- + Nüüd vajutage taas sees/väljas nupule, et naaseda microSD-kaardil olevate eelvaadeteni.

+ HDMI-VIDEODE VOOGESITUS

- + Ühendage erkaan, rekorder või transmitter läbi HDMI kaabli väljalülitatud kaameraga.
- + Lülitades kaamera sisse algab video voogesitus üle HDMI-ühenduse.
- + Video voogesitus jätkub nii kaua, kuni kaamera on sisse lülitatud (ka salvestuste aeg).

+ BLUETOOTH

Contour+ kaameral on Bluetooth 2.1 + EDR Onboard ja Connect View-kaart eelnevalt installeeritud.

Ühendades Contour kaamera App-i mobiilse seadmega, saate Te reaajas kaamerat seadistada ning eelvaateid vaadata.

- + Kontrollige, kas Teie mobiilne seade on sobiv, vaadates aadressil www.contour.com/mobile.
- + Laadige Contour Camera App alla ning installeerige see oma mobiilsele seadmele.
- + Vajutage Bluetooth-nupule ning hoidke seda 5 sek. all. Sellega lülitate Te Bluetoothi sisse ning algab ühenduspäring. Esiküljel olev LED vilgub siniselt. (Viide: Kui Te salvestamisnuppu ette lükkate, lõpeb Bluetoothrežiim).
- + Aktiveerige Bluetooth-funktsioon mobiilse seadme jaoks. Oodake, kuni seade on Contour+ kaamera leidnud. Nii pea, kui Teile 'Contour+' näidatakse, valite Te selle, et ühenduspäringut kinnitada. Ühendus on edukalt loodud, kui esiküljel olev LED püsivalt siniselt põleb.
- + Avage Contour Camera App, et kaamerat reaajas seadistada ning eelvaateid vaadata.
- + App teavitab Teid sellest, kui Bluetooth-ühendus katkeb. Sellel juhul peate Te Bluetooth-funktsiooni taas sisse lülitama (vajutage Bluetooth-nupule). Te kuulete signaaltoonid ning kaamera taastab eelmise ühenduse.
- + Selleks, et Bluetooth-funktsioon välja lülitada, vajutage Bluetooth-nupule.

+ Salvestamisstaatus

Roheline: valmis salvestama

Punane: salvestab

Kollane: mälu on täis või kahjustatud

+ microSD-KAARDI VORMINDAMINE

Seade toetab kuni 32 GB microSD-kaarte. Iga microSD-kaart PEAB enne esimest kasutamist Contour+ kaameraga vormindatud olema! Vormindamiseks toimige järgmiselt:

1. Eemaldage microSD-kaart kaamerast.
2. Lülitage kaamera sisse ning Te kuulete 3 signaaltoonid.
3. Paigaldage microSD-kaart.
4. Vajutage väikese ja peene esemega (Nt.: bürooklambri peene otsaga) vormindamisnupule. Hoidke seda nuppu nii kaua all, kuni Te signaaltoonid kuulete ning salvestamisstaatus LED helendama hakkab. See ei tohiks kauem, kui 10 sek. aega võtta.
5. Lülitage kaamera välja, hoides sisse- /väljalülitamisnuppu 3-5 sek. all.
6. Lülitage kaamera sisse ning äsja vormindatud microSD-Karte on nüüd salvestamiseks valmis.

Viide: Vormindamise käigus kustutatakse kõik andmed microSD-kaardilt jäädavalt.

Hoiatused ja garantii See tähtis Contour GPS-kaamera kasutusjuhend sisaldab olulist teavet ja juhtnööre ohutuse, kasutamise, käitlemise ja taaskasutamise ning 180 päevase garantii kohta.

Lugege enne Contour GPS-kaamera esmast kasutamist kõik all loetletud ohutusinformatsioone, et vigastusi vältida. Üksikasjaliku kasutusjuhendi ning aktuaalse käisiraamatu väljaande leiate aadressil: www.contour.com/support.

TÄHELEPANU: Nende ohutusviidete eiramine võib tule, elektrilöögi või teiste vigastusteni viia.

Aku kasutamine Liitium-ioon aku ebasihtotstarbeline kasutamine võib ohtlikuks olla. Ärge võtke seda osadeks, ärge vajutage seda lamedaks ning ärge puurige sellese auku. Ärge kastke seda vette ning, kui Te seda ei kasuta, palume Teil akut jahedas ning kuivas kohas hoida. Ärge hoiustage akut soojaallika lähedal või otsese päikesevalguse käes. Contour GPS kasutab liitium-ioon akut (1050 mAh, 3,7 V). Kasutage ainult neid akusid, mis on loodud

kasutamiseks Contour GPS-kaameraga. Kasutades teisi akusid, võib Contour Inc. poolne garantii kaotada kehtivuse ning Te riskite tule- ja plahvatusohuga. Kasutage aku laadimiseks ainult Contour USB-kaablit võimsa USB-pordiga arvutil, mis omab USB standardit 2.0 või 1.1. Alternatiivina võite ka Contour seinä-, auto- või akulaadijat kasutada.

Viiteid jäätmekäitluseks Ärge visake Contour GPS-kaamerat või liitum-ioon akut tulle! Käideldge aku vastavalt kohalikele seadustele ja määrustele.

Nõuetekohane käitlemine



See märk viitab sellele, et seda toodet ei tohi EL-s koduprügiga kõrvaldada. Vältimaks keskkonna- ja tervisekahjustusi inimestele läbi kontrollimatu jäätmekäitluse, käideldge toode vastustundlikult, toetamaks loodussäästliku toorainete taaskasutamist. Selleks, et oma seade käitlemisse anda, kasutage kogalike tagastamis- ja kogumissüsteeme või pöörduge kaupleja poole, kes Teile toote müüs. Seal saate oma toote ära anda, tagamaks loodussõbraliku taaskasutamist.

Kinnitusrihma kasutamine ÄRGE KINNITAGE KAAMERA RIHMA, KUI SEE ON KIIVRILE VÕI PRILLIDELE KINNITATUD VÕI TUGEVA TUULE KORRAL VÕI KUI TE KASUTATE KAAMERAT SUURTEL KIIRUSTEL VÕI, KUI KAAMERA HOIDIKULT LAHTI TULLA NING RIHMAL OLEVATE KINNITUSTEGA VIGASTUSI TEKITADA VÕIB. RIHMA KINNITAMISEGA KAAMERALE LOOBUTE TE KÕIKIDEST RIHMA KASUTAMISEST TULENEVATEST NÕUETEST CONTOUR INC., SELLEGA SEOTUD ETTEVÕTETE, TÖÖTAJATE NING JUHTIDE SUHTES.



FCC-viited

Contour+ kaamera
Mudel: 1500
See seade on vastavuses FCC reeglite lõik 15-ga.



Bluetoothi informatsioon

FCC-ID: QOQWT21A
IC-ID: 5123A-BGTWT21N
ACN: 135 810 098



Kasutamisel kehtivad järgmised tingimused:

- + See seade ei tohi kahjulike häireid põhjustada.
- + See seade peab kõiki vastuvõtu häireid aktsepteerima, isegi neid häireid, mis soovimatule tööle viia võivad.

TÄHELEPANU: Muudatused sellel seadmel, mis pole selgesõnaliselt vastutava isiku poolt lubatud, võivad seadme kasutamisluba tühistada. Viide: Seda seadet on testitud ning leiti vastavaks B-klassi digitaalsete seadmete piirangutega vastavalt FCC-regulatsiooni paragrahv 15-le. Need piirnormid on kujundatud pakkumaks kasutajatele mõistliku kaitset kahjulike häirete eest, kasutades seadet priivaat ruumides. See seade tekitab ja kasutab raadiolaineid ning võib neid ka ise kiirata. Kui seadet ei paigaldata ja kasutata vastavalt kasutusjuhendile, võib see häireid raadio ja TV ringhäälingus tekitada. Häireid ei saa välistada. Kui kasutamise käigus peaks raadio ja TV ringhäälingus häireid tekkima, mida saab seadme sisse- ja väljalülitamisega kontrollida, soovitame kasutajal häiret jägmisel viisil likvideerida:

- + Suunake vastuvõtuantenn mujale või paigaldage see mõnda teise kohta.
- + Suurendage seadme ja vastuvõtja vahelist vahemaad.
- + Kasutage seadme ja vastuvõtja jaoks eraldi toiteühendust.
- + Pöörduge kaupleja või mõne kogunud raadio/TV-tehnika poole, kui Te rohkem abi vajama peaksite.



CE-tähistus Contour GPS-kaameral viitab sellele, et üksuse elektromagnetiline ühilduvus ja häirete tunnussuurused on vastavuses infotehnoloogia seadmete piirväärtuste ning mõõtemetodidega.

Parandused ja muudatused:

Te ei tohiks Contour GPS-kaamerat kunagi ise parandada. Contour GPS-kaamera lahti võtmine, kaasaarvatud väliste kruvide eemaldamine võib viia kahjustusteni, mida garantii ei kata. Ühtegi Contour GPS-kaamera osa ei saa kasutaja poolt vahetada, v.a. microSD-kaart ja aku.

RoHS direktiiv: Contour GPS-kaamera vastab RoHS direktiivile 2002/95/EG piiramaks ohtlike ainete müüki Euroopa Liidus ning teiste riikide sarnastele direktiividele, mis on müügi Euroopa Liitu kohandatud.

CONTOUR INC. – PIIRATUD VASTUTUS: Contour Inc. („tootja“) garanteerib lõpptarbijale („ostja“) 180 päeva jooksul („garantiaeg“), et Contour GPS-kaamera (v.a. tarkvara kolmandalt osapoolt) ja kaasas olevad lisaseadmed („toode“) ei sisalda materjali- ja tootmiskahjustusi, tingimusel, et toode oli nõuetekohaselt paigaldatud ja kasutati üksnes ettenähtud otstarbeks ning sihtotstarbelises keskkonnas. See garantii ei kehti toodetele, (1.) mida on ümberehitatud, parandatud või muudetud ning (2.) toodetele, mida on kahjustatud õnnetuse või mõne muu säärase tahtliku või tahtmatu juhtumi tõttu ning kahjudele, mis on tingitud ettevaatamatusest, hooletusest või tegevustusest. Tooge või saatke defektiga toode kauplajale, kelle juures Te toote soetasite või otse tootjale, kui viimane seda Teil teha palub. Ostja katab saatmiskulud tootjani ning teine osapool katab kulud saatmiskulud ostjani peale garantii raames teostatud remonti. See garantii näeb ette, et tootja on täielikult kohustatud toodet oma võimete piires parandama, asendama või osa ostuhinnast, soodustusi mahaarvestades tagasiulatavalt tagastama. Ostja jaoks tähendab see ainsat heastamisvahendit. Tootja ei vastuta andmete kadumise eest (sh. andmed, mis on tootjale remonti saadetud toote peal). Õnnetuste, vigastuste, kahjustuste, surma, kaotuse, ebaseadusliku tegevuse või mis tahes muude nõuete korral, mis tulenevad toote kasutamisest, on ainuisikuliselt ostja vastutav. Tootja ei võta endale vastutust nendel juhtudel, isegi kui selline kasutamine on tootjale ennustatav.

IGASUGUNE GARANTII SEOSER TURUKÕLBULIKUSE VÕI SOBIVUSEGA ÜHE TEATAVA OTSTARBEGA PIIRDUB KEHTIVA GARANTII AJAGA. Mõningates riikides ei tohi kaudsed garantiid olla jaliselt piiratud, seega ei kehti eelnev nendes piirkondades ostjatele.

See garantii annab osjale teatavad õigused- vastavalt õigusvaldkonnale annavad need ostjale lisaõigusi. Kogu kaasas olev tarkvara kolmandalt osapoolt on aktuaalsel tasemel. Ostja kannab kõik riskid, mis seoses kvaliteedi, töötäpsuse ja selle tarkvara mõju tõttu esineda võivad ja tema, mitte tootja kannab kahju korral kõik saatmis- ja parandamiskulud.

NII KAUA, KUI SEE SEADUSLIKULT KEELATUD POLE, VÄLISTAB END TOOTJA TÄIELIKULT KÕIKIDEST TULU-, SISSETULEKU- VÕI ANDMEKAOTUSEST VÕI ERI-, KAUDSE-, JÄREL- VÕI KÕRVALKULUDEST JA KARISTUSOPERATSIOONIDE RAHALISEST KAHJUDEST, SÕLTUMATA PÕHJUSTAJAST JA KORVAMISTE OORIAST, MIS KASUTAMISEST VÕI KASUTAMISEGA SEOSER VÕI SUURMATUSEST TARKVARA KASUTADA ISEGI, KUI TOOTJAT ON SELLEST VÕIMALUSEST TEADLIK. MITTE MINGIL JUHUL EI ÜLETA TOOTJA KORVAMINE OSTJA POOLT OSTETUD TOOTE MAKSUMUST.

Eelnevad garantiipiirandud kehtivad ka siis, kui üks selle lepingu alla langev garantii või apellatsioonkaebus oma eesmärgi ei täida. Mõnes õigusvaldkonnas on välistamine või piiramine keelatud, seega ei pruugi nimetatud piirangud ostjale kehtida.

Contour kasutamistingimused Iga ostja, kasutaja ja Cantour Inc. („Contour“) toodete kasutamises kaasatud isik nõustub järgmisega:

- + Contour ei edenda või toeta ühtegi riskirohket, hooletut või ohtliku tegu oma toodete kaustamisega.
- + Contour ei vastuta Contour toodete kasutamise, väärkasutamise või salvestite eest, mida võiks illegaalseks liigitada.
- + Contour ei vastuta ebaseaduslike tegude eest, mis on seotud salvestistega, salvestamise proovimisega või meie toodetega salvestatud videote töötlemise eest.
- + Meie toote põhiülesanne on seaduslike spordialade salvestamine.

Me oleme Teie jaoks olemas Me hooliteme selle eest, et Teie Shoot&Share kergesti edeneks ning soovime Teile suurepäraselt Contour GPS-kogemust pakkuda. Seega pöörduge probleemide ja küsimuste korral meie poole.

Teenuse kasutamine Selleks, et garantiiteenust kasutada registreerige oma toode 180 päeva jooksul peale ostud aadressil www.contour.com. Juhul, kui Te soovite teenust kasutada, võidakse Teid paluda toode omal kulul ettevõttele saata- kas originaalpakendis või võrreldavas pakendis, mis toodet kaitseks. Pange kaasa ostukviitung, mille ei ole garantiiaeg ära lõppenud. Selle peale remonditakse või vahetatakse Contour toode välja ning seda töö teostaja äranägemise järgi. Saatke toode ainult siis Contour'ile, kui Teil seda teha palutakse.

Teenindusajad: Esmaspäevast reedeni (9:00-18:00)

Rahvusvaheline hotline: +1 206 792.5226

E-Mail: support@contour.com

Web: www.contour.com/support

Maaletooja ja garantiiteenindus:

TEHNOTURG - T RAADIOSIDEKESKUS OÜ Kadaka tee 72A, TALLINN 12618 TEL. 6 518 040 ;
www.tehnoturg.ee

1. Käesolevad tingimused kehtivad Eesti territooriumil TEHNOTURG-T OÜ poolt tarbijale üleantud raadiosaatjate müügi-järgse garantii- ja tasulise teeninduse kohta.
2. TEHNOTURG-T tagab Saatjate (välja arvatud kuludetailid) tõrketa töö kahe aasta jooksul peale üleandmist tarbijale. Selle aja jooksul tootja süü tõttu ebakvaliteetsest tööst, materjalidest või detailidest tekkinud rikked kohustab TEHNOTURG-T tasuta parandama või vahetama tõrkuvad Saatjad töötavate vastu. Kuludetailid on saatja komplekti osad, millele kasutaja teeb omab otsest ligipääsu. Saatjate kuludetailid on välised juhtorganid (nupud, lülitid, pistikud), antenn, akukaas.
3. TEHNOTURG-T ei taga Saatjate tõrketa tööd tarbijapoolsele vääral elektrilisel ühendamisel, mehaaniliste vigastuste tekitamisel ja muudel väärast kasutamisest tingitud tõrgetel. Nimetatud juhtudel teostab TEHNOTURG-T Saatjate tasulist remonti.
4. Tõrke ilmnmisel tuleb kasutajal pöörduda TEHNOTURG-T kontorisse Kadaka tee 72a, Tallinnas, kus tehakse kindlaks viga ja see parandatakse või asendatakse tõrkuv sõlm töötavaga.
5. Lisaks eelpool toodud garantiile on tarbijal kauba suhtes kõik tarbijakaitse- ja muudest seadustest tulenevad õigused.

Vabakäekaamera ja sellega seotud tarkvara ning teised Contour tooted on autoriõiguse, rahvusvaheliste lepingute ning erinevate patentidega, sealhulgas U.S. patent D616,006 kaitstud. Teised patendid on USAs ja mitmes teises riigis registreeritud. Kehtivate patentide nimekirja leiate aadressil www.contour.com.

Kõik selles dokumendis mainitud kaubamärgid ja registreeritud kaubamärgid kuuluvad nende omanikele. Contour GPS on Contour Inc. toode, Seattle, Washington (USA). www.contour.com ©2010 Contour Inc. Kõik õigused kaitstud.